

FAN 400 50Hz
FAN 900 50Hz
FAN 1200 50Hz
FAN 1800 50Hz
FAN 3300 50Hz
FAN 600D 50Hz

FAN 400 60Hz
FAN 900 60Hz
FAN 1200 60Hz
FAN 1800 60Hz
FAN 3300 60Hz
FAN 600D 60Hz

FANBOX



MANUALE DI INSTALLAZIONE ED USO





INSTALLATION AND INSTRUCTIONS MANUAL



РУКОВОДСТВО ПО УСТАНОВКЕ И
ЭКСПЛУАТАЦИИ

**FAN 400 50Hz - FAN 900 50Hz - FAN 1200 50Hz -
 FAN 1800 50Hz - FAN 3300 50Hz - FAN 600D 50Hz
 CARATTERISTICHE TECNICHE / TECHNICAL FEATURES /
 ТЕХНИЧЕСКИЕ ХАРАКТЕРИСТИКИ**



	FAN 400 50 Hz	FAN 900 50 Hz	FAN 1200 50 Hz	FAN 1800 50 Hz	FAN 3300 50 Hz	FAN 600D 50 Hz
Alimentazione Power supply / Питание	220 ÷ 230 Volt AC 50 Hz					
Collegamenti elettrici Electrical connections Электромонтаж	Morsettiera in scatola IP44 – FANBOX (opz.) Terminal socket into IP44 box – FANBOX (opt.) Клеммная панель в боксе IP44 – FANBOX (опц.)					
Fissaggio Fixing Крепление	Staffe regolabili a snodo – Staffe regolabili a piastra Junction adjustable brackets – Fixed adjustable brackets Регулируемые шарнирные кронштейны - Регулируемые пластинчатые кронштейны					
Potenza max assorbita Max. absorbed power Макс. потребляемая	3 X 52 W	3 X 54 W	3 X 44 W	3 X 120 W	3 X 180 W	3 X 54 W
Portata a bocca libera Nominal capacity Производительность при свободном потоке	3 X 290 m ³ /h м ³ /ч	3 X 320 m ³ /h м ³ /ч	3 X 415 m ³ /h м ³ /ч	3 X 880 m ³ /h м ³ /ч	3 X 1220 m ³ /h м ³ /ч	2 X 320 m ³ /h м ³ /ч
Peso / Weight / Вес	10 kg / кг	12 kg / кг	17 kg / кг	18 kg / кг	19 kg / кг	8 kg / кг
Temp.di funzionamento Working temperature Рабочая температура	Da -10°C a +60 °C From -10°C to +60 °C От -10°C до +60 °C					
Giri motore Engine speed Обороты двигателя	2180 rpm об/мин	1560 rpm об/мин	1160 rpm об/мин	2600 rpm об/мин	2400 rpm об/мин	1560 rpm об/мин
Rumore / Noise / Шум	65 dBa / дБА	57 dBa / дБА	59 dBa / дБА	69 dBa / дБА	70 dBa / дБА	56 dBa / дБА
Numero ventilatori Number of fans Количество вентиляторов	3					2



Motore isolato in classe Class insulated motor Двигатель с изоляцией класса	H		F		H	
Motore lunga durata con protezione contro polvere e umidità Long life engine protected against dust and moisture Долговечный двигатель с защитой от пыли и влажности						
Ventola in alluminio Aluminum fan алюминиевый вентилятор	diam. 60 x 240 mm	diam. 60 x 240 mm	diam. 80 x 360 mm	diam. 80 x 360 mm	diam. 80 x 500 mm	diam. 60 x 360 mm
Albero motore in acciaio temprato e rettificato / Motor shaft in hardened and ground steel / Вал двигателя из закаленной очищенной стали						
Corpo e griglie di protezione in lamiera zincata / Body and protective grids in galvanized sheet metal / Корпус и защитные решетки из оцинкованной листовой стали						
Costruzione in accordo alle normative  Construction in accordance with  rules Изготовлено в соответствии с требованиями нормативов 						

**FAN 400 60Hz - FAN 900 60Hz - FAN 1200 60Hz -
 FAN 1800 60Hz - FAN 3300 60Hz - FAN 600D 60Hz**
**CARATTERISTICHE TECNICHE / TECHNICAL FEATURES /
 ТЕХНИЧЕСКИЕ ХАРАКТЕРИСТИКИ**



	FAN 400 60 Hz	FAN 900 60 Hz	FAN 1200 60 Hz	FAN 1800 60 Hz	FAN 3300 60 Hz	FAN 600D 60 Hz
Alimentazione Power supply / Питание	220 ÷ 230 Volt AC 50 Hz					
Collegamenti elettrici Electrical connections Электромонтаж	Morsettiera in scatola IP44 – FANBOX (opz.) Terminal socket into IP44 box – FANBOX (opt.) Клеммная панель в боксе IP44 – FANBOX (опц.)					
Fissaggio Fixing Крепление	Staffe regolabili a snodo – Staffe regolabili a piastra Junction adjustable brackets – Fixed adjustable brackets Регулируемые шарнирные кронштейны - Регулируемые пластинчатые кронштейны					

Potenza max assorbita Max. absorbed power Макс. потребляемая	3 X 46 W	3 X 46 W	3 X 47 W	3 X 160 W	3 X 206 W	2 X 46 W
Portata a bocca libera Nominal capacity Производительность при свободном потоке	3 X 190 m ³ /h м ³ /ч	3 X 230 m ³ /h м ³ /ч	3 X 375 m ³ /h м ³ /ч	3 X 950 m ³ /h м ³ /ч	3 X 1220 m ³ /h м ³ /ч	2 X 230 m ³ /h м ³ /ч
Peso / Weight / Вес	10 kg / кг	12 kg / кг	17 kg / кг	18 kg / кг	19 kg / кг	8 kg / кг
Temp.di funzionamento Working temperature Рабочая температура	Da -10°C a +60 °C From -10°C to +60 °C От -10°C до +60 °C					
Giri motore Engine speed Обороты двигателя	1450 rpm об/мин	1160 rpm об/мин	1050 rpm об/мин	2600 rpm об/мин	2400 rpm об/мин	1160 об/мин
Rumore / Noise / Шум	52 dBa / дБА	66 dBa / дБА	59 dBa / дБА	69 dBa / дБА	74 dBa / дБА	64 dBa / дБА
Numero ventilatori Number of fans Количество вентиляторов	3					2
Motore isolato in classe Class insulated motor Двигатель с изоляцией класса	H		F			H
Motore lunga durata con protezione contro polvere e umidità Long life engine protected against dust and moisture Долговечный двигатель с защитой от пыли и влажности						
Ventola in alluminio Aluminum fan алюминиевый вентилятор	diam. 60 x 240 mm	diam. 60 x 240 mm	diam. 80 x 360 mm	diam. 80 x 360 mm	diam. 80 x 500 mm	diam. 60 x 360 mm
Albero motore in acciaio temprato e rettificato / Motor shaft in hardened and ground steel / Вал двигателя из закаленной очищенной стали						
Corpo e griglie di protezione in lamiera zincata / Body and protective grids in galvanized sheet metal / Корпус и защитные решетки из оцинкованной листовой стали						
Costruzione in accordo alle normative CE EAC						

Construction in accordance with   rules

Изготовлено в соответствии с требованиями нормативов  

CONTENUTO DEL KIT / KIT CONTENTS / СОДЕРЖИМОЕ КОМПЛЕКТА

-   La barra di ventilazione viene venduta già assemblata completa di:
- Supporto porta ventilatori.
 - Nr. 3 ventilatori. (2 ventilatori per serie D).
 - Staffe regolabili a snodo o staffe regolabili a piastra in funzione della versione ordinata.
 - Viteria e bulloneria.
 - Morsettiera in scatola IP44 oppure FANBOX



 The fan bar is sold already assembled complete with:

- Fan holder support.
- Nr. 3 fans. (2 fans for D series).
- Junction or fixed adjustable brackets according to customer needs.
- Screws and bolts.
- Terminal socket into IP44 box or FANBOX.

 Вентиляционная панель поступает в продажу в собранном виде; в комплект поставки входят следующие компоненты:

- Опора для вентиляторов.
- 3 вентилятора.
- Регулируемые шарнирные или пластинчатые кронштейны, в зависимости от заказанной версии
- Набор винтов и гаек.
- Клеммная панель в боксе IP44 – FANBOX.

MONTAGGIO / MOUNTING / МОНТАЖ



  Fissare nella parte inferiore della barra di ventilazione i supporti ordinati (Staffe regolabili o staffe fisse) con le viti autofilettanti in dotazione facendo attenzione che la linea di mezzzeria della griglia di ogni ventilatore corrisponda alla mezzzeria della rispettiva bobina del trasformatore e che le staffe siano correttamente posizionate nel carrello del trasformatore.

Direzionare il flusso d'aria inclinando le barre come illustrato in figura.

 Fix the ordered supports (junction or fixed adjustable buckets) to the lower part of the fan bar by the supplied self-tapping screws making sure that the center line of the grid of each fan corresponds to the center line of the respective transformer coil and that the brackets are correctly placed in the transformer cart. Directing the airflow by tilting the bars as shown in the figure.

 В задней части вентиляционной панели установите заказанные опоры (регулируемые или неподвижные кронштейны), прикрепив их с помощью самонарезных винтов из комплекта поставки. Проследите за тем, чтобы средняя линия решетки каждого вентилятора соответствовала средней линии соответствующей катушки трансформатора и чтобы кронштейны были правильно расположены в каретке трансформатора. Направьте поток воздуха, наклонив панели, как показано на рисунке.

BARRE DI VENTILAZIONE SUGGERITE
SUGGESTED FAN BAR
ВЫБОР ВЕНТИЛЯЦИОННЫХ ПАНЕЛЕЙ

  In funzione della potenza del trasformatore si suggerisce l'utilizzo delle seguenti barre di ventilazione.

La valutazione del corretto utilizzo della barra in funzione del trasformatore è in ogni caso compito del produttore del trasformatore o dell'installatore.

 Depending on the power of the transformer, the use of the following fan bars is suggested.

The evaluation of the correct use of the bar according to the transformer is in any case due of the transformer or installer manufacturer.

 В зависимости от мощности трансформатора рекомендуем использовать следующие вентиляционные панели

Оценка правильного использования панели в зависимости от характеристик трансформатора является задачей производителя трансформатора либо монтажника.



BARRA MODEL ПАНЕЛЬ	POTENZA TRASFORMATORE TRASFORMER POWER МОЩНОСТЬ ТРАНСФОРМАТОРА
FAN 400	100 ÷ 315 KVA
FAN 900	400 ÷ 1250 KVA
FAN 1200	1000 ÷ 1250 KVA
FAN 1800	1600 ÷ 2000 KVA
FAN 3300	2500 KVA
FAN 600D	400 ÷ 1250 KVA (2 colonne) 400 ÷ 1250 KVA (2 windings) 400 ÷ 1250 KVA (2 ЛИКВИДАЦИЯ)

DIMENSIONI FAN 400 – FAN 900 – FAN 600D
DIMENSIONS FAN 400 – FAN 900 – FAN 600D
РАЗМЕРЫ FAN 400 – FAN 900 – FAN 600D

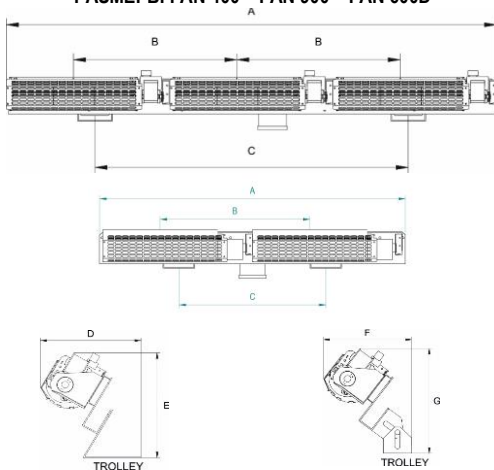

Fissaggio con piastre
 Fixed adjustable brackets
 Регулируемые пластинчатые кронштейны

Fissaggio con supporti a snodo
 Junction adjustable brackets
 Регулируемые шарнирные кронштейны

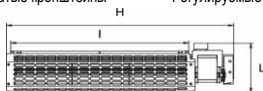

	A	B	C	D	E	F	G	H	I	L
FAN 400	1050 ÷ 1270	350 ÷ 460	250 ÷ 950	175	190	160	190	350	244	120
FAN 900	1410 ÷ 1745	470 ÷ 630	500 ÷ 1300					470	368	
FAN 600D	960 ÷ 1300	470 ÷ 830	260 ÷ 860							

DIMENSIONI FAN 1200 – FAN 1800 – FAN 3300
DIMENSIONS FAN 1200 – FAN 1800 – FAN 3300
РАЗМЕРЫ FAN 1200 – FAN 1800 – FAN 3300

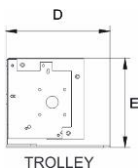
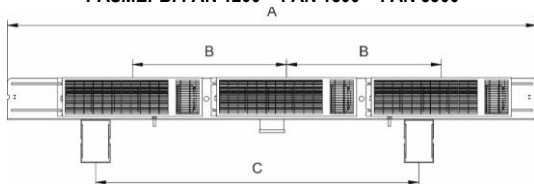

Fissaggio con piastre
 Fixed adjustable brackets
 Регулируемые пластинчатые кронштейны

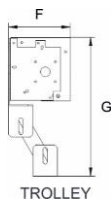

Fissaggio con supporti a snodo
 Junction adjustable brackets
 Регулируемые шарнирные кронштейны

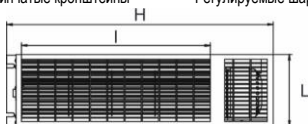

	A	B	C	D	E	F	G	H	I	L
FAN 1200	1550 ÷	525 ÷	450 ÷	170	146	127	290	495	350	132
FAN 1800	1880	690	1350							
FAN 3300	1975 ÷	670 ÷	690 ÷					640	495	

MONTAGGIO FAN 400 – FAN 900 – FAN 600D
MOUNTING FAN 400 – FAN 900 – FAN 600D
МОНТАЖ FAN 400 – FAN 900 – FAN 600D

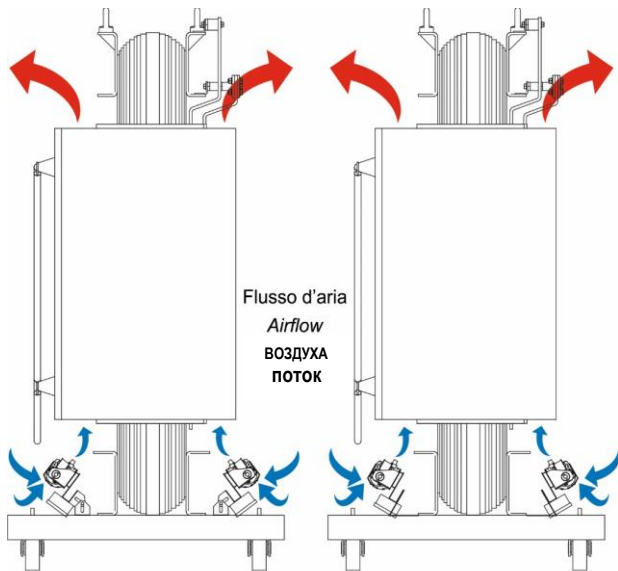

Fissaggio con supporti a snodo
Junction adjustable brackets
Регулируемые шарнирные кронштейны

Fissaggio con piastre
Fixed adjustable brackets
Регулируемые пластинчатые кронштейны

MONTAGGIO FAN 1200 – FAN 1800 – FAN 3300
MOUNTING FAN 1200 – FAN 1800 – FAN 3300
МОНТАЖ FAN 1200 – FAN 1800 – FAN 3300

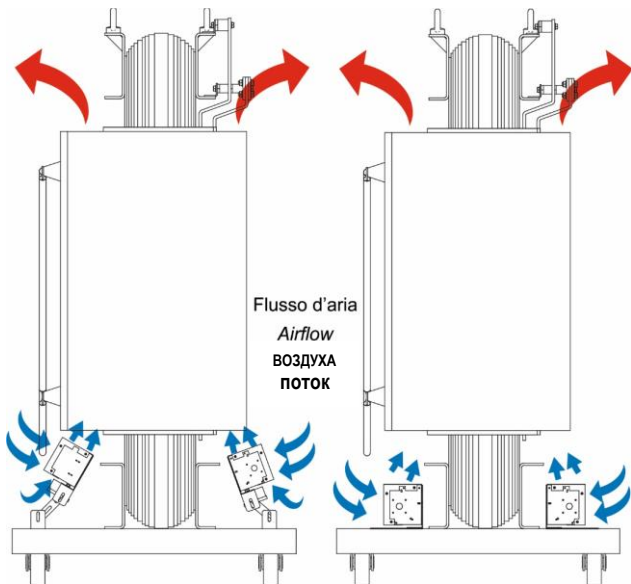



Fissaggio con supporti a snodo
Junction adjustable brackets
Регулируемые шарнирные кронштейны

Fissaggio con piastre
Fixed adjustable brackets
Регулируемые пластинчатые кронштейны

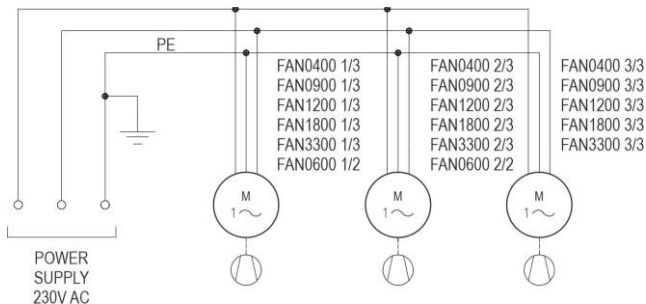
SCHEMA ELETTRICO / ELECTRICAL SCHEME / ЭЛЕКТРОСХЕМА



DESCRIZIONE / DESCRIPTION / ОПИСАНИЕ

  Dispositivo di comando e controllo barre di ventilazione.
Il dispositivo è montato direttamente dalla fabbrica su una delle barre standard di qualsiasi taglia.

Per la gestione completa della ventilazione del trasformatore è sufficiente portare una fonte di alimentazione a 230V AC ed il segnale di consenso proveniente direttamente dal relè della centralina termometrica.

Ogni FANBOX è dotato di:

- due fusibili di protezione (uno per ogni barra).
- relè di potenza per controllo accensione e spegnimento delle barre.

 Control device for fan bars.

The device is installed directly in our factory on one of the standard bars of any size.

For the complete management of the transformer ventilation it is enough to bring a 230V AC power source and the consent signal coming directly from the thermometric control unit relay.

Each FANBOX is equipped with:

- two protection fuses (one for each bar).
- power relay for switching the bars on and of.

 Блок управления и контроля вентиляционных панелей.

Блок управления устанавливается на заводе производителя на одну из стандартных панелей любого размера.

Для полного управления вентиляцией трансформатора достаточно обеспечить питание 230V AC и разрешающий сигнал, поступающий непосредственно с реле термометрического контроллера.

Каждый бокс укомплектован:

- двумя плавкими предохранителями (по одному на каждую панель).
- силовым реле для контроля за включением и выключением панелей.

MORSETTIERA / SOCKET / КЛЕММНАЯ ПАНЕЛЬ

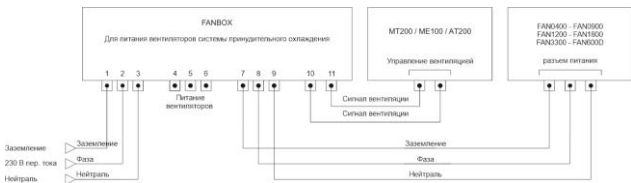
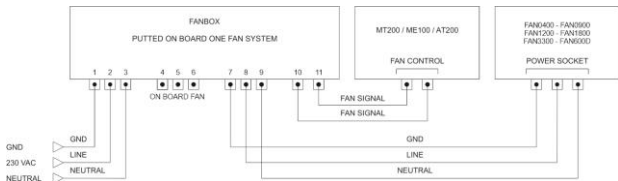
CONNESSIONI ELETTRICHE / ELECTRICAL CONNECTIONS / ЭЛЕКТРИЧЕСКОЕ СОЕДИНЕНИЕ



Diel S.r.l.

Via A. Pizzocaro, 9 - 36075 Montecchio Maggiore (VI)
ITALY

Tel +39 0444 440977
info@diel-ed.it - www.diel-ed.it

04.3
202009